

PÄDAGOGISCHES DOSSIER

Musik- und Bewegungstheater Kleckerei³

Kurzbeschreibung

Ein leeres Blatt, drei vorwitzige Farben und das malerische Spiel kann beginnen. Jede Farbe zeigt sich in Bewegung und Klang: Das laute, selbstbewusste Rot, das tiefe, entspannte Blau und das spritzige, überdrehte Gelb. Doch während die Farben zunächst einzeln über die Bühne tanzen, das Blatt einfärben und ihre Persönlichkeiten zum Klingen bringen, kommt es zu Begegnungen und die Farben vermischen sich.

Eine Geschichte über Kooperation und Kompromisse, aber auch über das Einstehen für die eigenen Bedürfnisse und die Arbeit an einer gemeinsamen Sache.

Ein Musik- und Bewegungstheater in deutscher Sprache für Kinder vom Kindergarten bis zur 2. Klasse.

Technische Voraussetzungen

Bühne: Nicht unbedingt erhöht, mind. 4m x 5m

Strom: mind. 1 Steckdose

Kontakt

Kleckerei³

Anna Sofia Hostettler

+41 78 940 04 65

info@kleckerei3.ch

Pädagogische Intention

Dieses Projekt lässt die SuS ein ihnen bekanntes Thema (Malen) in Abstraktion durch Klang und Bewegung erleben.

Dabei entstehen innere Bilder, Gefühle werden ausgelöst und Fantasieräume geöffnet und die SuS können sich mit den Figuren identifizieren.

Die sich wiederholenden Motive und Qualitäten der Figuren werden mit Hilfe des Körpers, der Musik und der Bewegung dargestellt - die SuS lernen dadurch, verschiedene Bewegungsqualitäten und Klänge, Instrumente und Spielweisen verschiedenen Figuren zuzuordnen.

Wir kreieren durch Musik und Bewegung verschiedene Anknüpfungspunkte und schaffen

Zusammenhänge: Die so geschaffenen Atmosphären verknüpfen die Wahrnehmung durch die auditiven und visuellen Sinne.

Ab dem Zyklus 1 sollen die SuS an das Kulturformat "Aufführung", dessen Regeln herangeführt und ihnen somit kulturelle Teilhabe ermöglicht werden.

Inhalte dieses Dossiers

Regeln zur Aufführung

Bilderbücher zum Thema (zum Erzählen)

Spielideen inkl. Arbeitsblatt

Hörbeispiele der Instrumente

Ausmalbilder der Instrumente

Noten und Aufnahmen des Titellieds

Noten und Aufnahmen der musikalischen Motive der Farben

Regeln zur Aufführung



Pünktlichkeit – Kommt bitte rechtzeitig vor Beginn der Vorstellung in den Aufführungsraum, damit ihr genügend Zeit habt, noch einmal auf die Toilette zu gehen und in Ruhe eure Plätze zu finden.

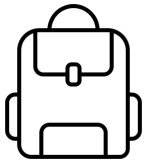

Garderobe – Taschen, Rucksäcke, Ranzen und Jacken haben im Aufführungsraum nichts verloren. Bitte lasst eure Sachen vor der Vorstellung in der Garderobe.

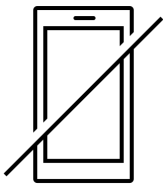

Allgemeine Ablenkungen – Die Künstlerinnen spielen gerade in diesem Moment nur für euch, und nicht nur ihr seht und hört, was Künstlerinnen machen – auch sie sehen und hören alles, was ihr macht.



Toilette – Damit es nicht während der Vorstellung zu störendem Rein- und Rauslaufen kommt, bitten wir euch, vor der Vorstellung auf die Toilette zu gehen.

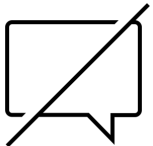

Gespräche – Gespräche während der Vorstellung stören die anderen Zuschauer*innen und die Künstlerinnen auf der Bühne. Merkt euch, worüber ihr reden wollt und hebt euch die Gespräche für nach der Vorstellung auf.



Verhalten und Reaktionen – Der Applaus ist der wohlverdiente Lohn der Künstlerinnen für ihre Leistung. Euch kostet es nichts, also seid großzügig mit Applaus, wenn euch die Vorstellung gefallen hat, und rennt nicht sofort aus dem Saal, wenn der Vorhang gefallen ist. Wenn etwas Komisches passiert, darf und sollte natürlich herzlich gelacht werden. Buh-Rufe und auspeifen ist total uncool!

Quelle: https://buehnenbern.ch/site/assets/files/17614/theater-knigge_fu_r_junges_publikum_krr_nz_fab.pdf

Bilderbücher zum Thema (zum Erzählen)

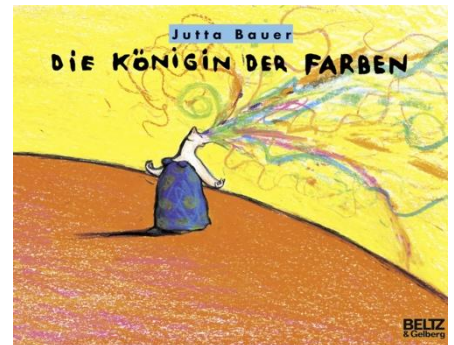

«Die Königin der Farben» von Jutta Bauer



«Jeder Tag hat eine Farbe» von Dr. Seuss

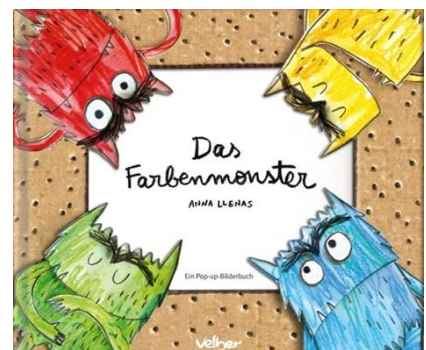

«Das Farbenmonster» von Anna Llenas



«Warum der Schnee weiss ist» von Heinz Janisch und Silke Leffler

Spielideen

Ich sehe etwas, was du nicht siehst	Kein Material	Ab 5'
--	---------------	-------

Was in unserer Umgebung ist alles Rot, Gelb oder Blau?

Spielregeln

Ein Spieler schaut sich im Raum oder in der Umgebung um und sucht sich einen Gegenstand aus. Er fängt nun an mit dem Spruch: „Ich sehe was, was du nicht siehst und das ist...!“. Die Farbe (Rot, Gelb oder Blau), die dann gesagt wird, ist dann die Farbe des Gegenstandes, der zuvor ausgesucht wurde.

Jetzt dürfen die Mitspieler erraten, welchen Gegenstand der Spieler wohl meinen könnte. Es darf immer nur mit ja oder nein geantwortet werden. Kommen die Mitspieler nach langer Zeit nicht auf die Lösung, dann kann der Spieler gerne noch weitere Tipps geben.

Nach: <https://www.spielregeln.de/ich-sehe-was-was-du-nicht-siehst.html>

Fruchtsalat mit Farben	Ev. Stühle	15-30'
-------------------------------	------------	--------

Bewegungsspiel für Gruppen ab 10 Personen.

Spielregeln

Anfangs teilt der Spielleiter den Teilnehmern eine Farbe (Rot, Gelb oder Blau) zu. Beim Spielen wird ein Kreis gebildet, wobei ein Spieler in der Mitte verharrt. Dieser darf eine Farbe rufen und leitet dadurch die erste Runde des Spiels ein.

Kinder dieser Farbe müssen jetzt so schnell wie möglich die Plätze tauschen. Währenddessen versucht das Kind in der Mitte, einen der gerade freigewordenen zu besetzen.

Das Kind, das keinen Platz ergattern konnte, stellt sich anschließend in die Mitte des Kreises und beginnt wieder damit, eine Farbe zu rufen.

Nachdem das Spiel etabliert ist, können auch die Mischfarben Orange, Violett und Grün eingeführt werden. Dann müssen jeweils die Kinder zweier Farben die Plätze tauschen (z.B. Orange – Rot und Gelb müssen einen neuen Platz finden.)

Der Spielleiter kann jederzeit «Braun» rufen. Dann müssen alle Teilnehmer die Plätze tauschen.

Nach: <https://www.spielregeln.de/obstsalat-spiel.html>

Stopptanz	Gerät zur Musikwiedergabe oder Instrument, Reifen	10-20'
------------------	---	--------

Bewegungsspiel für Gruppen.

Spielregeln

Der Spielleiter verteilt Reifen in den Farben gelb, rot und blau im Raum. Nun bewegen sich die Kinder zu Musik. Stoppt der Spielleiter die Musik, frieren die Kinder ein. Der Spielleiter ruft eine Farbe, die Kinder rennen zum Reifen in der entsprechenden Farbe.

Das Spiel geht weiter, wenn die Musik weiterspielt.

Monochromatische Bilder malen	Malutensilien, Gerät zur Musikwiedergabe	20-45'
--------------------------------------	--	--------

Die Kinder malen ein Bild nur in Gelbtönen, eines nur in Rottönen und eines nur in Blautönen. Dazu hören sie passende Musik (z.B. Motive der 3 Farben).

Farb-Misch-Werkstatt	Malutensilien, Arbeitsblatt (Kopiervorlage S.5)	20-45'
-----------------------------	---	--------

Experiment Farben mischen gemäss Arbeitsblatt (siehe S. 5).

Farben Mischen

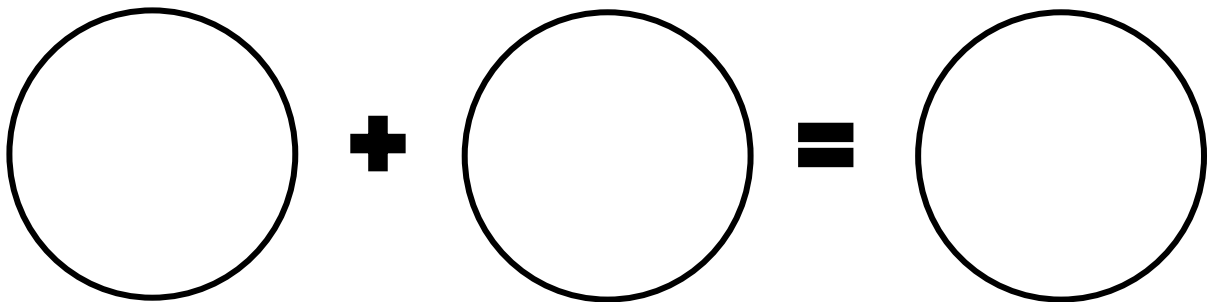
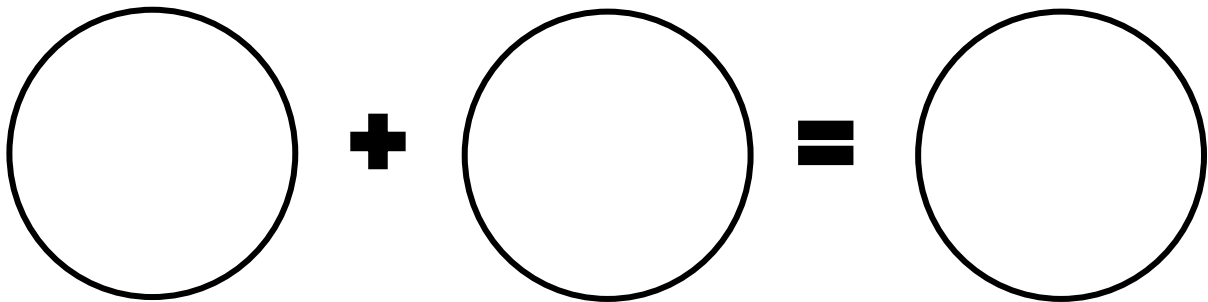
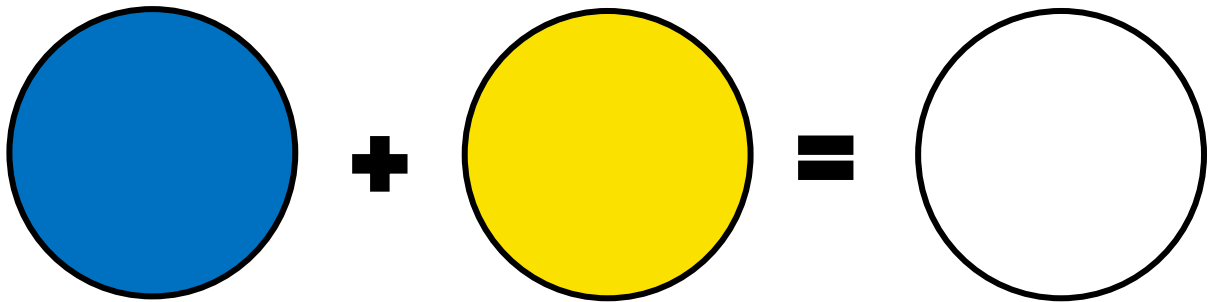
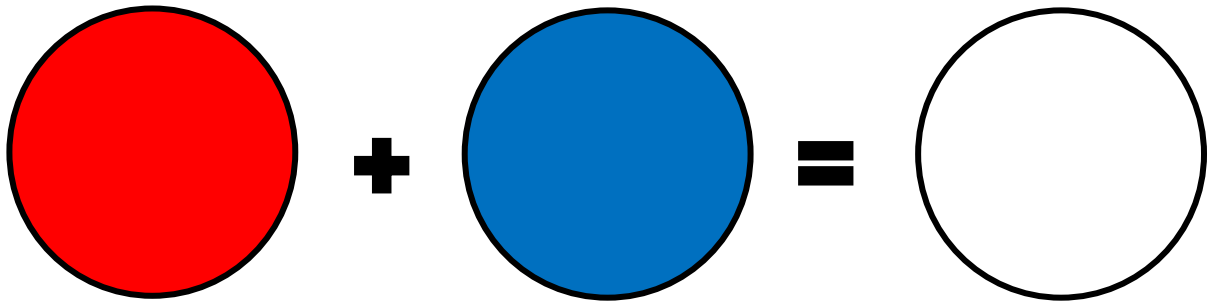
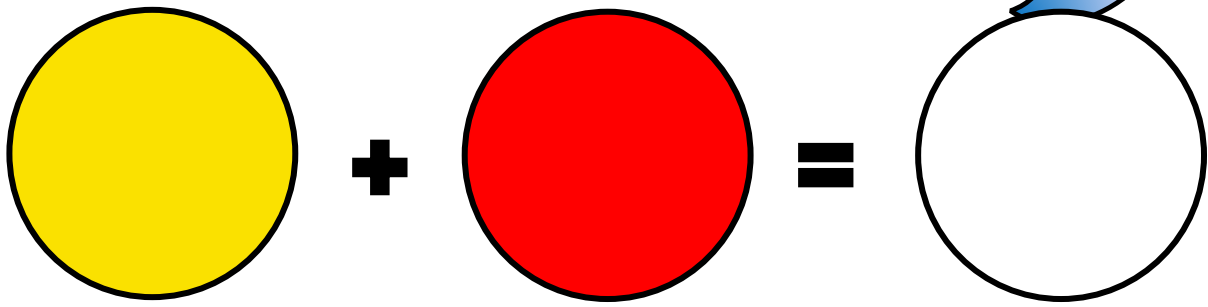
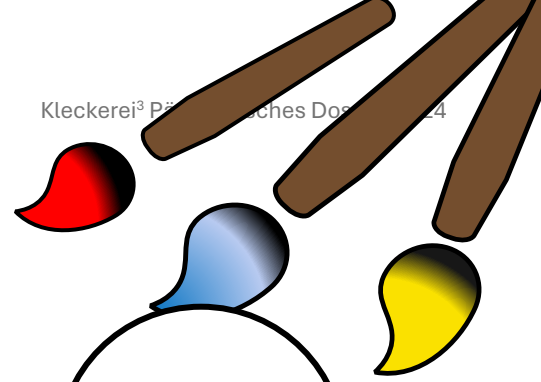

Hörbeispiele Instrumente

Kalimba:	https://www.youtube.com/watch?v=xWXnRoTD_8I
Koshi:	https://www.youtube.com/watch?v=A-b_Rjf_urs
Harfe:	https://www.youtube.com/watch?v=qvyijUMqp_U
Cello:	https://www.youtube.com/watch?v=MLAemsdM6ws
Melodica:	https://www.youtube.com/shorts/rdGqkNmU4Pk
Kazoo:	https://www.youtube.com/watch?v=l5yOi9UKi8A
Glockenspiel:	https://www.youtube.com/watch?v=qNYWo0LSPkE
Cajatön:	https://www.youtube.com/watch?v=KLkq5cXplHU (ab 1'20'')
Caxixi:	https://www.youtube.com/watch?v=HtQ6FkBMB3Q

Ausmalbilder Instrumente

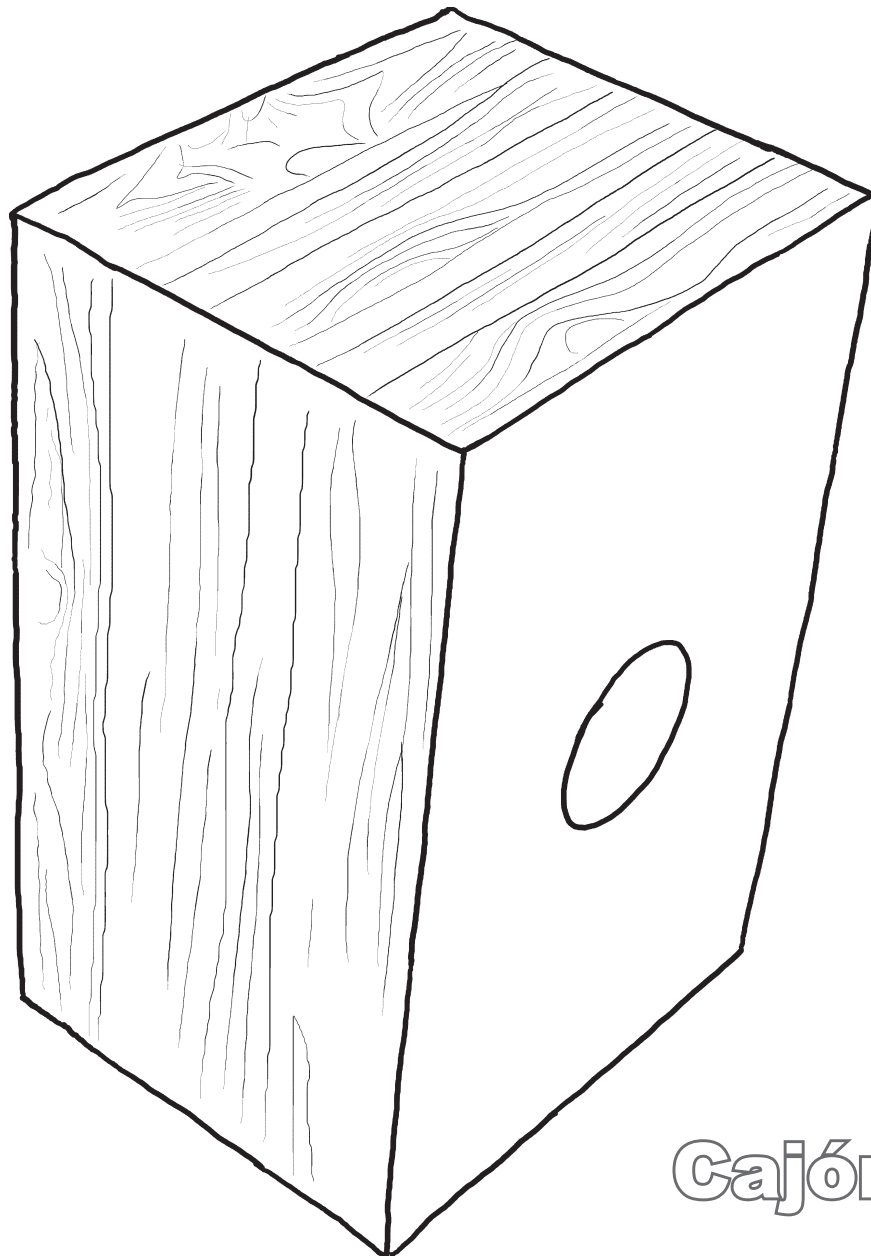

Cajón

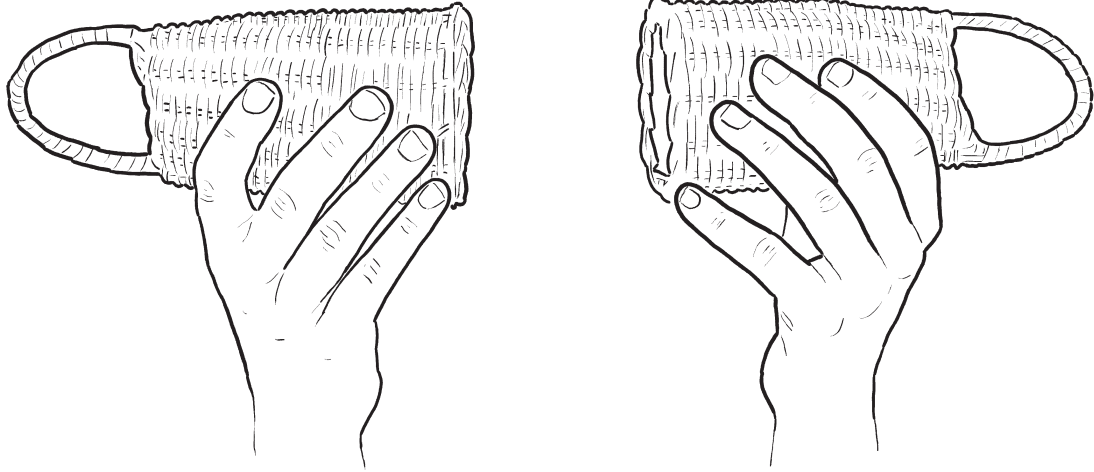

Caxixi

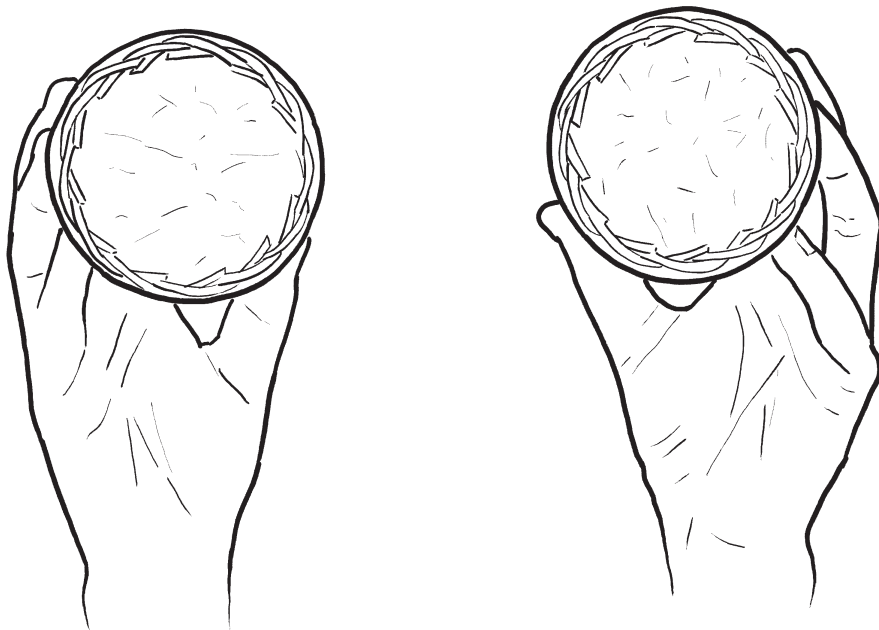



Violoncello

Glockenspiel

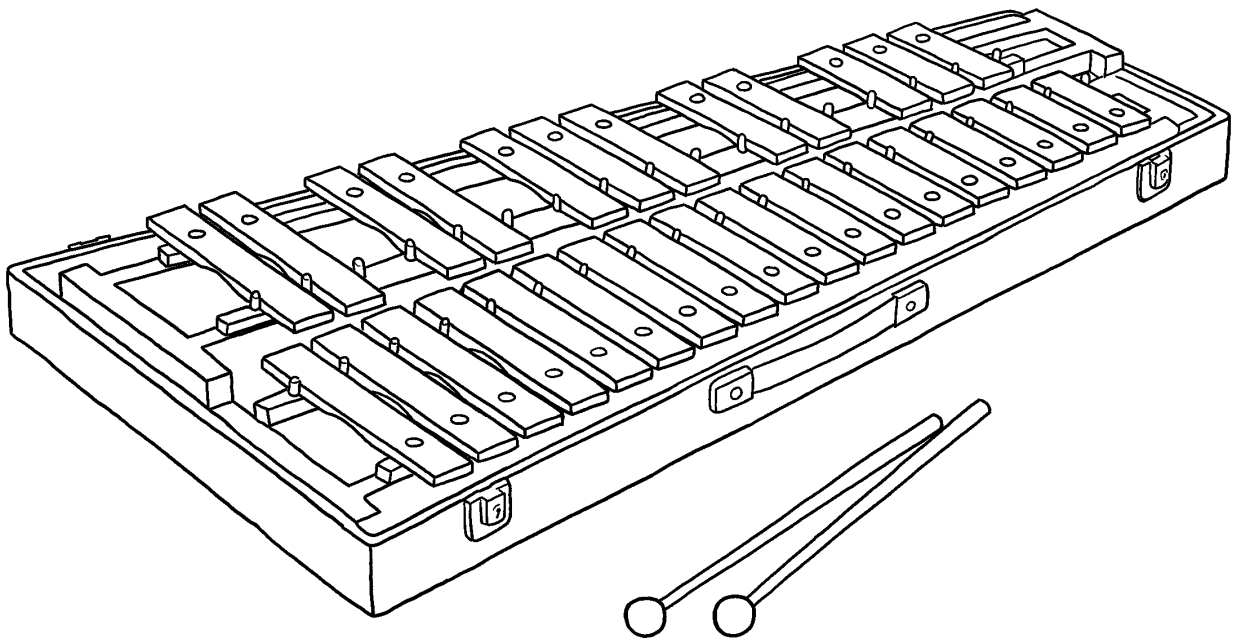

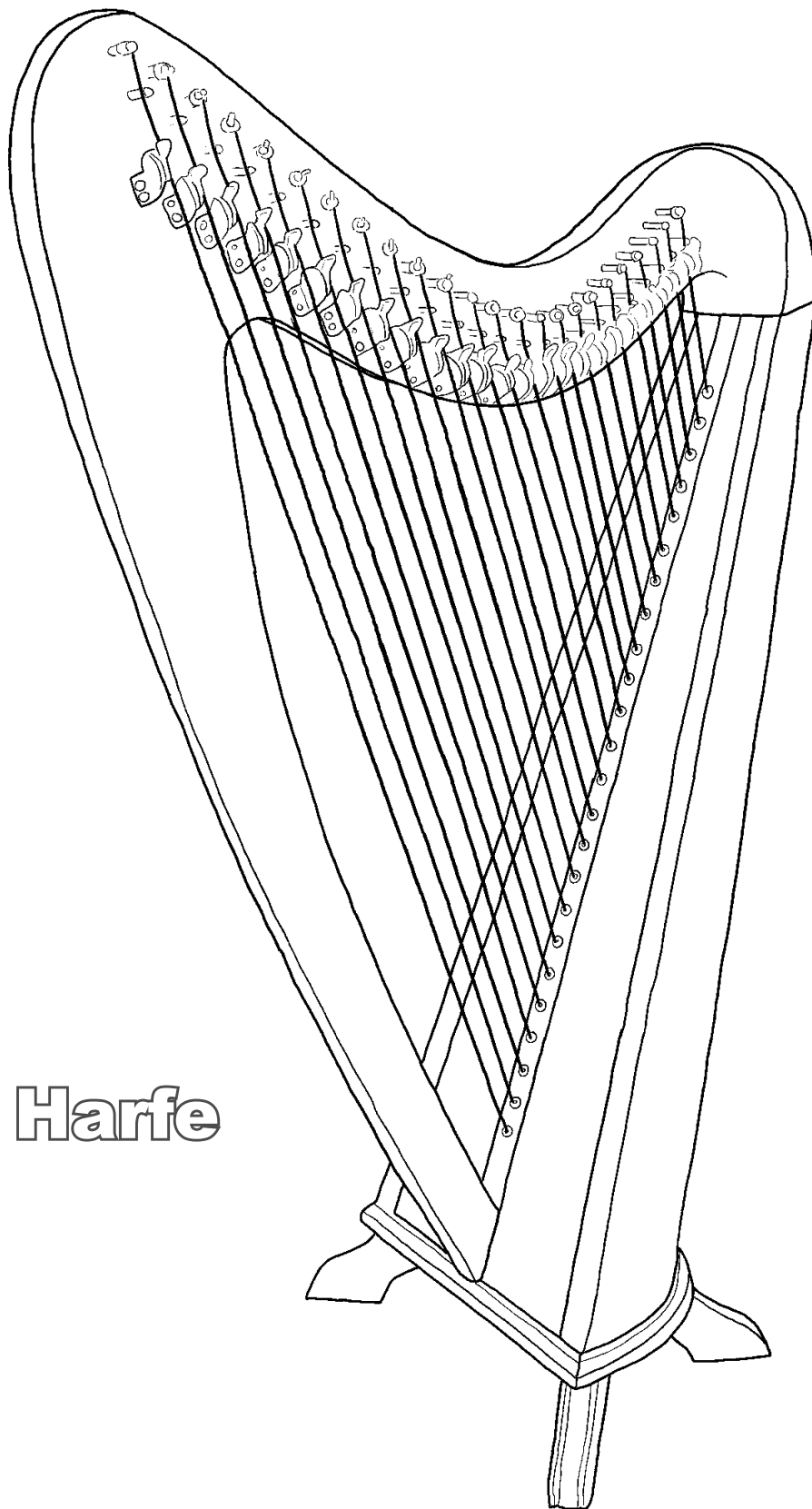

Harfe

Melodika

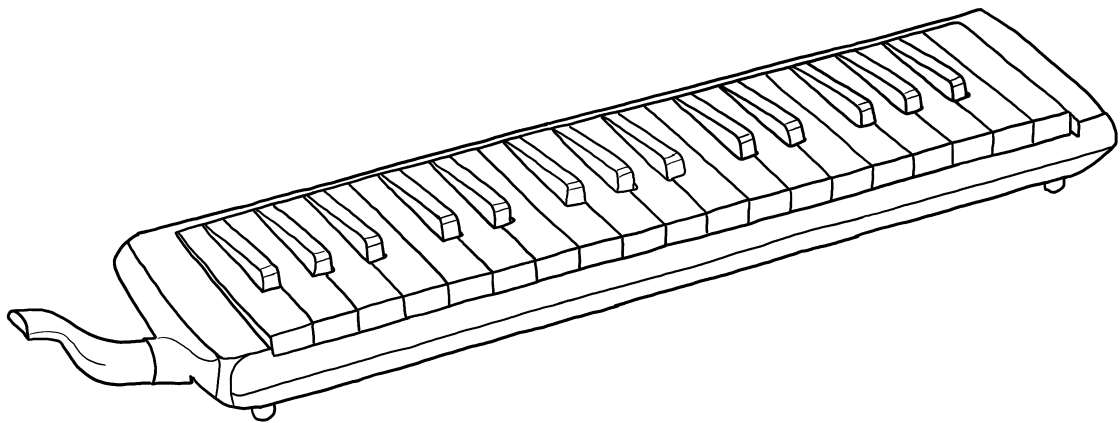

Noten Titellied

Link zu den Aufnahmen:

https://drive.google.com/drive/folders/16aF9uA4eOBsm60g-ulnipXm0wu8wDu_D?usp=sharing

Äs leers Blatt

Anna Sofia Hostettler

Anja Santachi

Gemma Girardet

Äs leers Blatt, so

viu Ide-e - ee hei hie Platz d'Fanta - sie isch üs - e grö-schti Schatz

ma - le kle - ckse wild druf los tis - es Bild wird ric - se-gross

Mir blic-be üs säl - ber troi, I de - rä Welt ganz

noi Äs leers Blatt, so Mir ma - led:

I de - rä Welt ganz noi

Noten musikalische Motive der Farben

Link zu den Aufnahmen:

<https://drive.google.com/drive/folders/1RHAUfzEPuq7kIC7xF3LxTf8CHXgzzVeS?usp=sharing>

Gemma Girardet und Anna Sofia Hostettler

The image shows a musical score for three staves, each representing a different color: Gelb (Yellow), Blau (Blue), and Rot (Red). The score is written in treble clef with a 4/4 time signature. Each staff consists of a melody line and a chord line. The chords are Am, G, C, F, D, C7, and /B. The melody lines are written in treble clef with a 4/4 time signature. The 'Rot' staff includes a double bar line with a repeat sign.